

EDEN VISION 200

Meuble Audiovisuel

DIMENSIONS

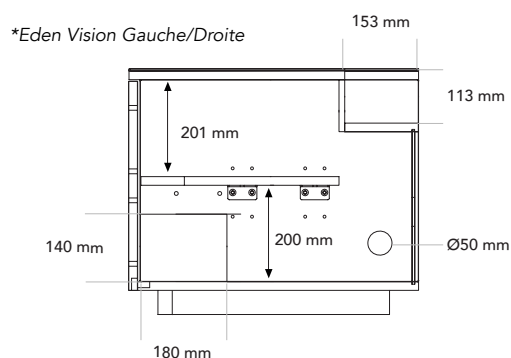
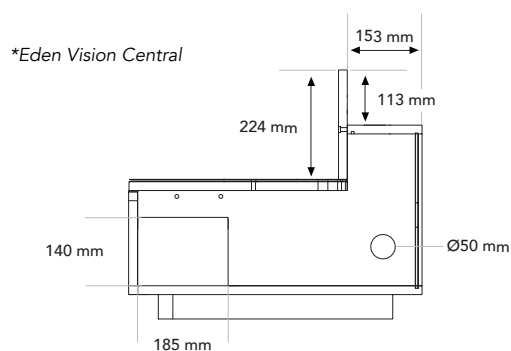
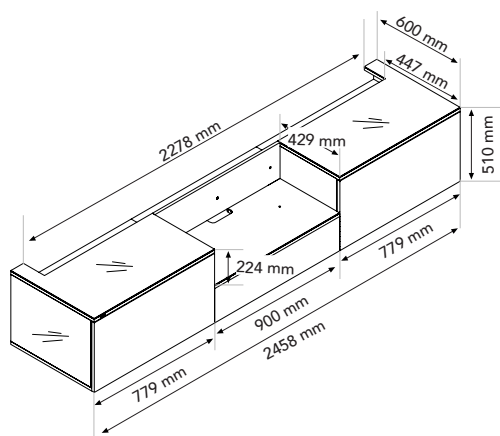

DESCRIPTION

Le Norstone Eden Vision 200 transforme votre salon en véritable salle de cinéma. Conçu pour accueillir le projecteur UST et l'écran Lumene Eden Extra Bright 200C, il sublime chaque séance: la niche intègre le projecteur, l'écran disparaît complètement après usage, et les rangements acoustiques accueillent discrètement vos enceintes ou votre barre de son.

Avec son plateau motorisé optionnel, le projecteur se règle et mémorise sa position idéale pour une image parfaite à chaque projection.

- **Expérience Cinéma Complète:** Conçu spécifiquement pour l'écran Eden Extra Bright UST 200C de Lumene.
- **Intégration invisible:** L'écran Eden Extra Bright 200C de Lumene disparaît intégralement lorsque rangé pour une intégration parfaite.
- **Sur-Mesure pour l'UST:** Niche dédiée pouvant intégrer la grande majorité des projecteurs ultra-courte focale du marché, l'option Motorized Slider offre un positionnement automatique et ultra-précis du projecteur.
- **Intégration Sonore Optimale:** Rangements latéraux et central équipés de portes à vérin et de tissu acoustique, permettant d'intégrer des enceintes et/ou une barre de son.



DESIGN

Structure : *mélaminé haute résistance*
Plateau supérieur : *verre trempé noir*
Façade avant : *tissu acoustique noir*

CHARGE MAXIMALE

50 kg

DIMENSIONS

Dimensions : L2458 x H510 x P600 mm

CONDITIONNEMENT

Livré démonté avec visserie, plan et outillage nécessaires au montage
Quantité total de carton : 3
Type : *Carton brun*

- **Carton 1 pour "Eden Vision Central" :**
Dimensions: L1015 x H190 x P710 mm
Poids brut: 33,4 kg
Poids net: 29,3 kg
- **Carton 2 pour "Eden Vision Left 200" :**
Dimensions: TBC
Poids brut: TBC
Poids net: TBC
- **Carton 3 pour "Eden Vision Right 200" :**
Dimensions: TBC
Poids brut: TBC
Poids net: TBC

CODES PRODUITS

EDEN VISION CENTRAL

- **FINITION:** Noir
EAN: 3700795181614
SKU: NORVISCEN

EDEN VISION LEFT 200

- **FINITION:** Noir
EAN: 3700795181577
SKU: NORVISLEF200

EDEN VISION RIGHT 200

- **FINITION:** Noir
EAN: 3700795181584
SKU: NORVISRIG200

ACCESSOIRE



MOTORIZED SLIDER
(en option)

DANS LA MÊME GAMME



EDEN VISION 240

EDEN VISION

MOTORIZED SLIDER

Accessoire



DIMENSIONS

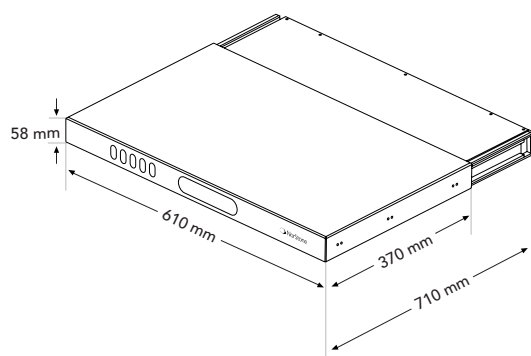

MAXIMUM LOAD

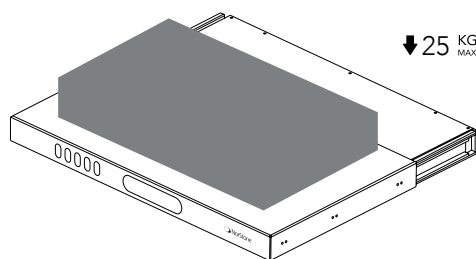

DESIGN

Finition : *Noir*

CHARGE MAXIMALE

25 kg

DIMENSIONS

Dimensions fermé : L610 x H58 x P370 mm

Dimensions ouvert : L610 x H58 x P710 mm

CONDITIONNEMENT

Livré démonté avec visserie, plan et outillage nécessaires au montage

Quantité / carton : 1

Type : *Carton brun*

Dimensions : L705 x H95 x P432mm

Poids brut : 13,5 kg

Poids net : 11,7 kg

CODE PRODUIT



FINITION : *Noir*

EAN : 3700795181638

SKU : NORVISMOTSLI



EDEN VISION 200

Audiovisual furniture

DIMENSIONS

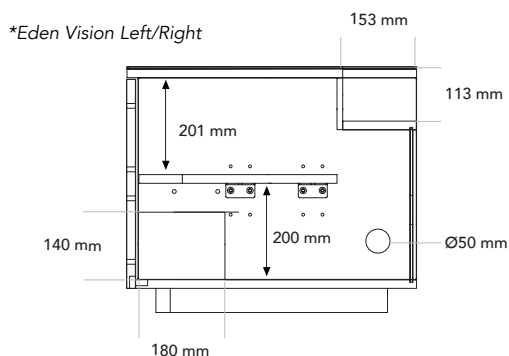
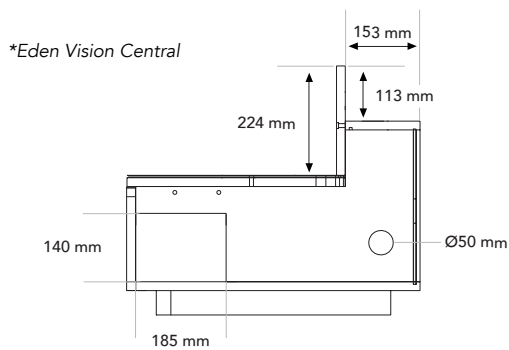
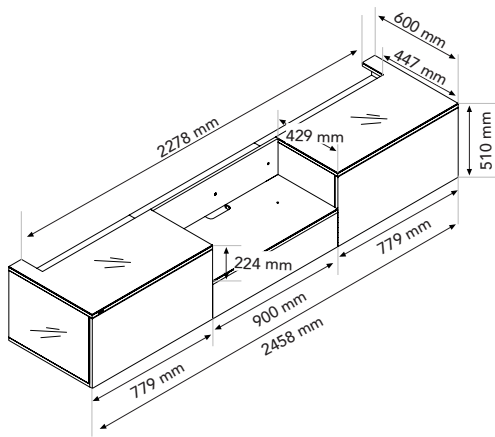

DESCRIPTION

The Norstone Eden Vision transforms your living room into a real cinema. Designed to accommodate the UST projector and the Lumene Eden Extra Bright 200C screen, it enhances every viewing experience: the niche integrates the projector, the screen disappears completely after use, and the acoustic storage compartments discreetly accommodate your speakers or soundbar.

With its optional motorised tray, the projector adjusts and memorises its ideal position for a perfect image every time it is used.

- **Complete Cinema Experience** : Designed specifically for Lumene's Eden Extra Bright UST 200C screen.
- **Stage Design** : The Lumene Eden Extra Bright 200C screen disappears completely when stored away for seamless integration.
- **Customised for UST** : A dedicated niche that can accommodate the vast majority of ultra-short-throw projectors on the market, the Motorised Slider option offers automatic and ultra-precise projector positioning.
- **Optimal Sound Integration** : Side and central storage compartments equipped with gas-lift doors and acoustic fabric, allowing for the integration of speakers and/or a soundbar.



DESIGN

Structure : *high-strength melamine*
Upper tray : *black tempered glass*
Front elevation : *black acoustic fabric*

MAXIMUM LOAD

50 kg

DIMENSIONS MODULE 01

Dimensions : W2458 x H510 x D600 mm

PACKAGING

Delivered disassembled with screws kit , mounting instructions and tools

Quantity / box : 1

Type : *Brown cardboard*

- **1 box of "Eden Vision Central" :**
Dimensions : W1015 x H190 x D710 mm
Gross weight : 33,4 kg
Net weight : 29,3 kg
- **1 box of "Eden Vision Left 200" :**
Dimensions : TBC
Gross weight : TBC
Net weight : TBC
- **1 box of "Eden Vision Right 200" :**
Dimensions : TBC
Gross weight : TBC
Net weight : TBC

PRODUCT CODES

EDEN VISION CENTRAL

- FINISH : Black
EAN : 3700795181614
SKU : NORVISCEN

EDEN VISION LEFT 200

- FINISH : Black
EAN : 3700795181577
SKU : NORVISLEF200

EDEN VISION RIGHT 200

- FINISH : Black
EAN : 3700795181584
SKU : NORVISRIG200

ACCESSORY



MOTORIZED SLIDER
(optional)

IN THE SAME RANGE



EDEN VISION 240

EDEN VISION MOTORIZED SLIDER

Accessory



DIMENSIONS

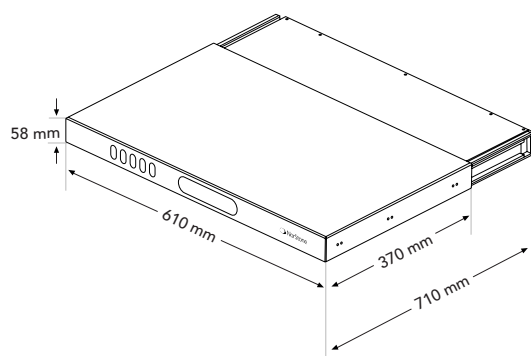

MAXIMUM LOAD

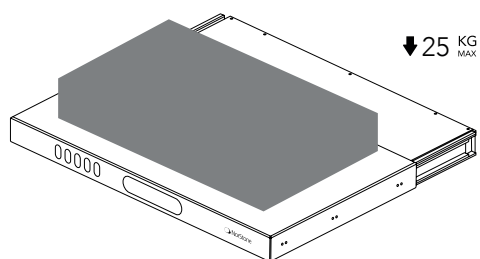

DESIGN

Finish : *Black*

MAXIMUM LOAD

25 kg

DIMENSIONS

Dimensions closed : W610 x H58 x D370 mm

Dimensions open : W610 x H58 x D710 mm

PACKAGING

Delivered disassembled with screws kit , mounting instructions and tools

Quantity / box : 1

Type : *Brown cardboard*

Dimensions : L705 x H95 x P432mm

Gross weight : 13,5 kg

Net weight : 11,7 kg

PRODUCT CODE

- FINISH : *Black*
- EAN : 3700795181638
- SKU : NORVISMOTSLI

